

PINOUT einer BIM111 bzw. BIM113 von oben auf die Platine gesehen

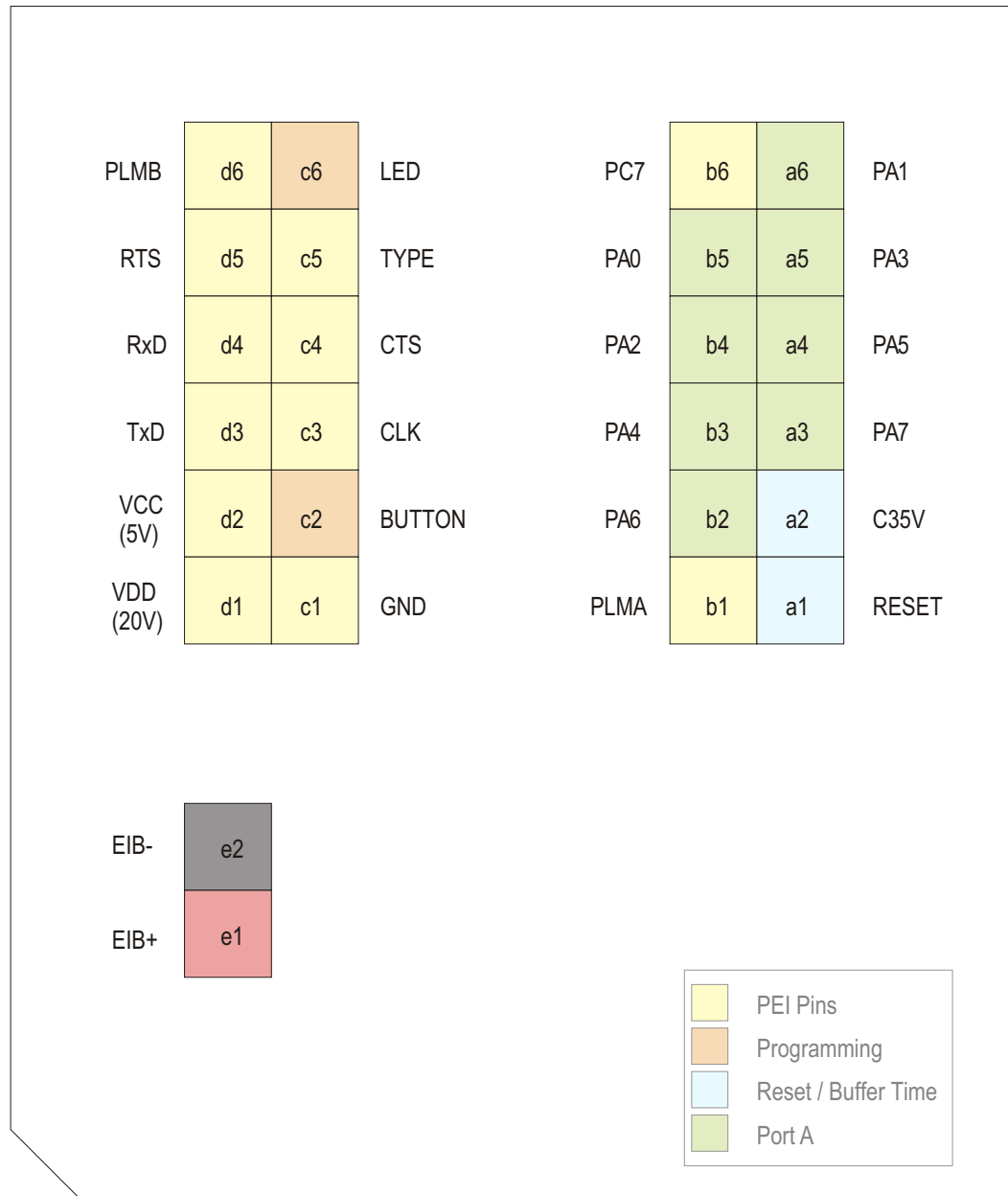

Schaltplan für EIB Businterface

Ver 03. 15.Dez.03

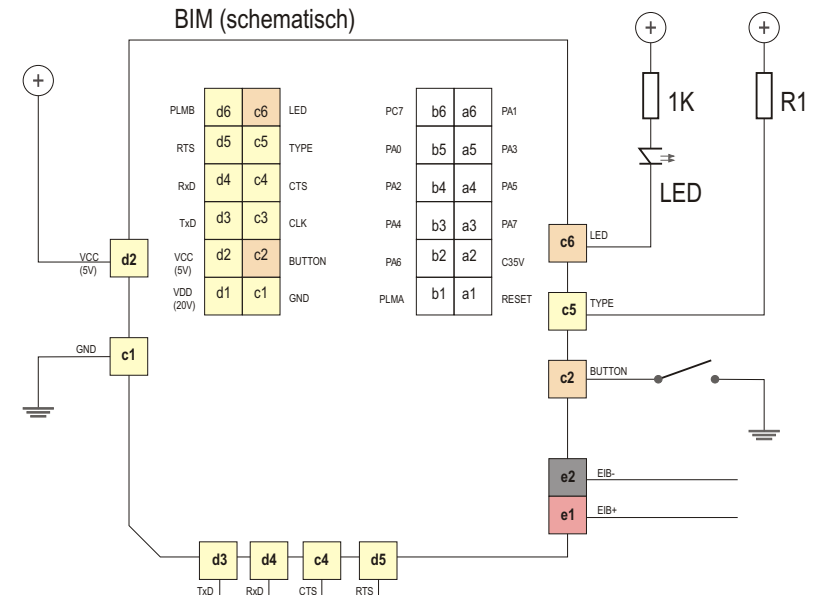
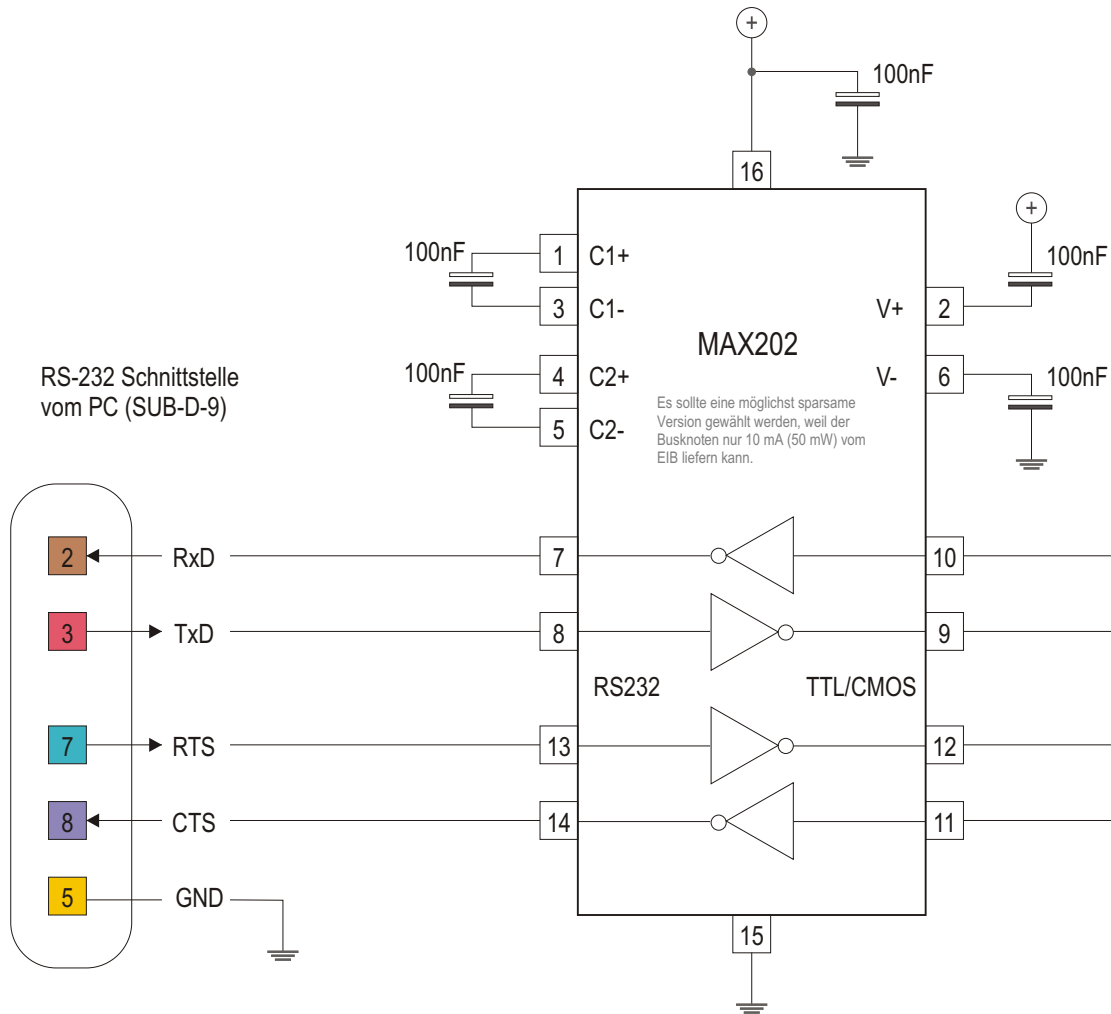

Anmerkung zu R1
11 kOhm = PEI-16 (ETS)
45.3 kOhm = PEI-10 (FT1.2)

wenn nur PEI-10 genutzt wird
kann RTS/CTS wegfallen.

Bitte beachten:
Das Gerät (PC) an der RS-232
Schnittstelle und der EIB sind
hier nicht potentialfrei getrennt

Schaltplan für EIB / BCU Kopplung

Ver 04. 23.Feb.04

